

LAVATÓRIO TEXAS

WASH TEXAS

LAVACABEZA TEXAS

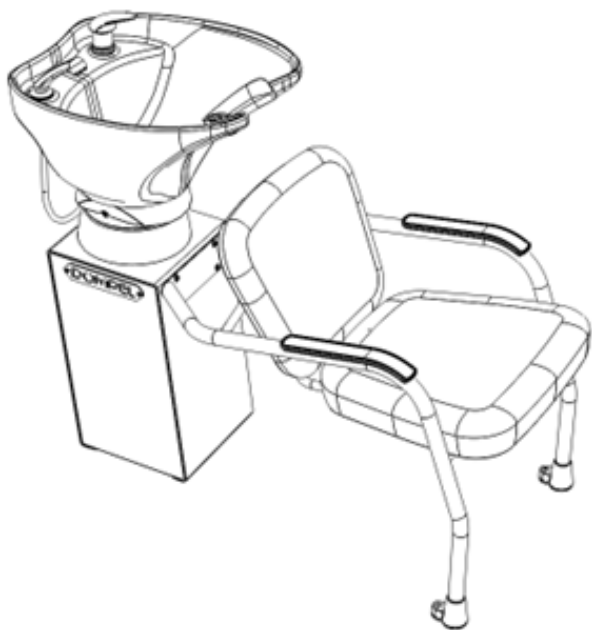

MANUAL DE INSTRUÇÕES • ASSEMBLY INSTRUCTION • INSTRUCCIONES DE MONTAJE

DOMPEL

LAVATÓRIO TEXAS

WASH TEXAS

LAVACABEZA TEXAS

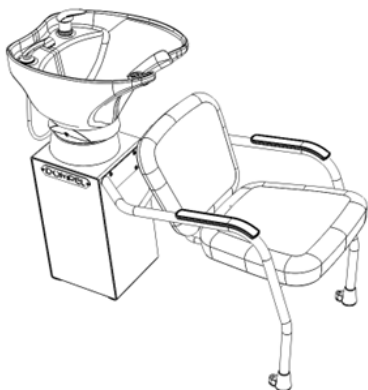

COMPONENTES | COMPONENTS | COMPONENTES



PT- Cuba (incluso base suporte, sistema de reclineo, mangueira de saída d'água e ralo) (x1)

EN- Cuba (includes support base reclining system, water outlet hose and drain) (x1)

ES- Cuba (incluye base de apoyo, sistema de reclinado, manguera de salida de agua y desagüe) (x1)



PT- Apoio de pescoço da cuba (x1)

EN- Tub neck support (x1)

ES- Soporte para el cuello de la bañera (x1)



PT- Mangueira saída d'água e Presilha fixação (incluso no conjunto ralo da cuba (A) (x1)

EN- Water outlet hose and Fixing clip (included in the bowl drain set (A) (x1)

ES- Manguera de salida de agua y Clip de fijación (incluida en el conjunto de drenaje de la taza (A) (x1)

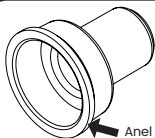

Anel de vedação

PT- Porca Plástica de Fixação

EN- Plastic Fixing Nut

ES- Tuerca Plástica de Fijación

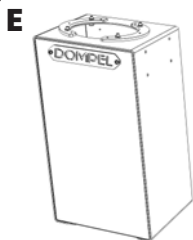

PT- Totem (x1)

EN- Totem (x1)

ES- Totem (x1)

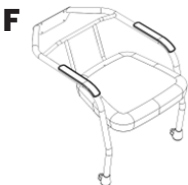

PT- Conjunto Base/Assento (x1)

EN- Base/Seat Assembly (x1)

ES- Conjunto de base/asiento (x1)



PT- Conjunto parafuso/porca MB (x4)

EN- MB bolt/nut assembly (x4)

ES- Juego de pernos/tuercas MB (x4)



PT- Parafusos de fixação Phillips M5X20 (x6)

EN- Phillips Mounting Screws M5 X20 (x6)

ES- Tornillos de montaje Phillips M5X20 (x6)



PT- Encosto com suporte fixação - lado 01 (x1)

EN- Backrest with fixing support - side 01 (x1)

ES- Respaldo con soporte de fijación - lado 01 (x1)

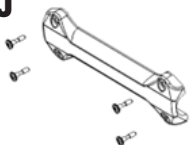
J

PT- Suporte de fixação do encosto
EN- Backrest fixing bracket
ES- Soporte de montaje del respaldo

K

PT- Suporte do Aquecedor (incluído no conjunto Totem (E) (x1))
EN- Heater Support (included in the Totem set (E) (x1))
ES- Soporte Calefactor (incluído en el conjunto Tótem (E) (x1))

L

PT- Conjunto Adaptador da Ducha na Cuba (complemento do item H) (x1)
EN- Tub Shower Adapter set (complement to item H) (x1)
ES- Juego de adaptadores para bañiera y ducha (complemento del artículo H (x1))

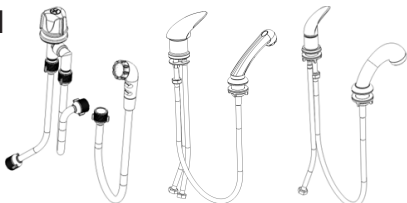
M

PT- Conjunto Registros mangueiras e ducha (x1)
EN- Hases and shower recordsset (x1)
ES- Set de récords de mangueras y duchas (x1)

**PT-NÃO ACOMPANHA AQUECEDOR | EN-HEATER DOES NOT COME WITH
 ES-NO VIENE CON EL CALENTADOR**

PORTUGUÊS

LOCAL DE INSTALAÇÃO

Instale o seu produto Dompel em um local nivelado e sem ranhuras ou emendas, evitando o movimento de balanço e vibração. O local deve ser arejado, que não permita incidência direta de raios solares, que esteja distante de fontes de calor (fogão, fornos, etc.) e produtos inflamáveis. Não instale o produto ao ar livre.

SEGURANÇA

Evite acidentes. Após desembalar o produto, mantenha o material de embalagem fora do alcance de crianças.

INSTALAÇÃO E MONTAGEM

1 Com a cuba (A) virada para baixo e apoiada no chão em cima de uma proteção (podendo ser a própria caixa da embalagem), encaixe a mangueira de saída d'água (C) no ralo (que está fixado na cuba) e posicione a presilha de fixação (D) manualmente.

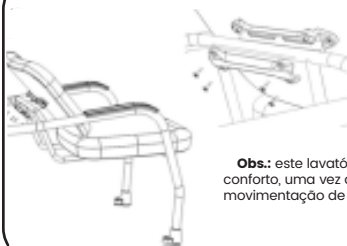
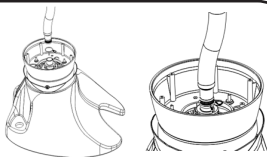

2 Posicione o encosto com o suporte lado 01 (C) no tubo do conjunto base/assento (F). Monte com cuidado, alinhando o suporte lado 02 (L) e utilize chave philips para fixar os 04 parafusos. Certifique-se de que os parafusos estejam bem fixados (firmes).

Obs.: este lavatório possui um diferencial que aumenta o conforto, uma vez que, depois de montado, o encosto permitirá movimentação de reclínio para melhor ajuste corporal.

3 Posicione o totem (E) com a cuba para cima e monte o conjunto base/assento (F) fixando com o kit parafusos/porcas (G) utilizando chave phillips para os parafusos e chave de boca 13 para as porcas. **Obs.:** peça auxílio de uma pessoa para segurar as porcas com a chave de boca pelo acesso traseiro do totem, enquanto efetuar o aperto dos parafusos com a chave phillips) pela parte externa.

Atenção: Se seu lavatório já estiver com o Totem (E), fixado no Conjunto Base / Assento (F), ignore esse passo.

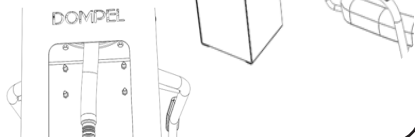

4 Posicione o Totem (E) e fixe na cuba (A) utilizando chave phillips para apertar os 06 parafusos (H). Utilize a abertura traseira do totem para ter acesso.

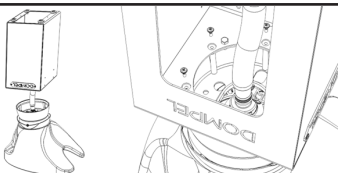

5.1 Somente montagem Registro Básico: Para montar o conjunto registro e ducha na cuba, remova o manípulo encaixado e o acabamento do registro rosqueado. Após encaixe o registro na parte inferior da cuba e rosqueie o acabamento do registro na parte superior da cuba dando o aperto necessário. Encaixe novamente o manípulo manualmente. Rosqueie a ducha no conector.

Instalação sem aquecedor

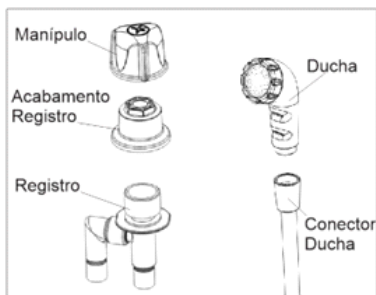

5.2 Montagem registro comando simples: Para montar o registro e ducha na cuba, remova as arruelas de vedação e a presilha do registro comando simples e encaixe o registro com uma arruela de vedação na parte superior da cuba, após, monte a outra arruela de vedação e rosqueie a presilha na parte inferior da cuba. Ao montar a mangueira, certifique-se que a arruela de vedação menor esteja corretamente encaixada na conexão da mangueira. Remova as arruelas de vedação e a presilha da ducha e encaixe a ducha com o suporte e uma arruela de vedação na parte superior da cuba, após, monte a outra arruela de vedação e rosqueie a presilha na parte inferior da cuba.

Instalação comando simples

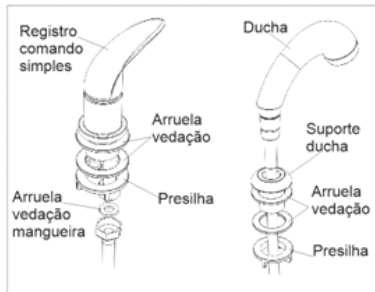
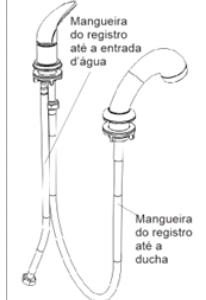

5.3 Montagem registro monocomando: Para montar o registro e ducha na cuba, remova a presilha metálica e o conector da mangueira do registro monocomando e encaixe na parte superior da cuba, após, monte a presilha metálica e rosqueie o conector da mangueira fixando o monocomando. Ao montar a mangueira, certifique-se que a arruela de vedação menor esteja corretamente encaixada na conexão da mangueira. Remova as arruelas de vedação e a presilha da ducha e encaixe a ducha com o suporte e uma arruela de vedação na parte superior da cuba, após, monte a outra arruela de vedação e rosqueie a presilha na parte inferior da cuba.

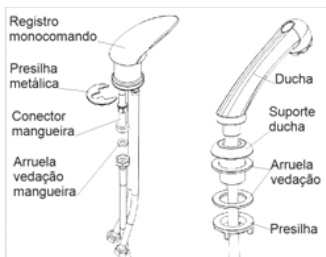
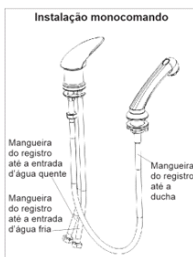

6 Importante! Este lavatório pode ser equipado com mangueiras flexíveis, conexões, registro do tipo monocomando e demais componentes preparados para instalação em locais que dispõem de aquecimento com sistema de distribuição independente de água quente/fria como aquecedores a gás, boiler e similares. Em caso de necessidade, poderá ser feita a instalação utilizando sistema com aquecimento elétrico, e, neste caso, o aquecedor indicado é o modelo "Versátil" da Lorenzetti. O acesso ao suporte específico para o aquecedor se dá pela parte traseira do totem. O esquema de montagem neste caso deve seguir a indicação ao lado:

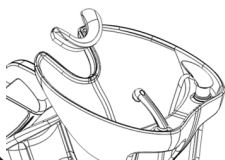
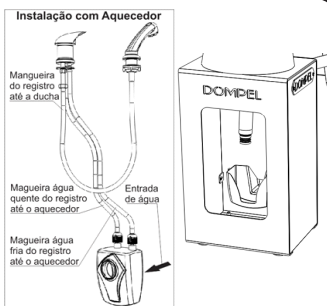

Encaixe o apoio de pescoço (B) na cuba (A).

7 Utilize chave Allen 6 para regular o ajuste de firmeza do giro da cuba. Aperte os parafusos laterais da cuba (sentido horário) para um ajuste mais firme, que é o ideal, ou solte os parafusos (sentido anti-horário) para um ajuste mais leve/suave.

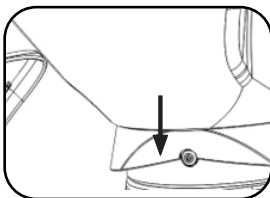
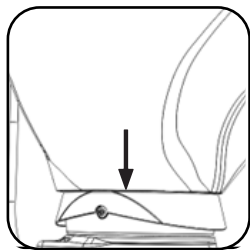

LIMPEZA E MANUTENÇÃO

Não utilize espátulas metálicas, escovas e agentes de limpeza como álcool, acetona, querosene, gasolina, água sanitária, thinner, solventes, varsol, vinagres ou outros produtos químicos ou abrasivos não recomendados neste manual. Para limpar facilmente, utilize uma solução de água morna com sabão neutro e depois seque cuidadosamente. As partes plásticas não podem ser lavadas com água quente. Efetue uma limpeza periódica, o pó acumulado afeta a beleza do produto dificultando a próxima limpeza.

ENGLISH

INSTALLATION PLACE

Install your Dompel product in a leveled location with no grooves or patches, avoiding rocking motion and vibration. The place must be ventilated, not allowing direct incidence of sunlight, it must be far from heat sources (stove, ovens, etc.) and flammable products. A connection to a water source is required to install this product.

SECURITY

Avoid accidents. After unpacking the product, keep the packaging material out of the reach of children.

INSTALLATION AND ASSEMBLY

- 1** With the bowl (A) facing down and resting on the floor on top of a guard (this can be the packaging box itself), fit the water outlet hose (C) into the drain (which is fixed onto the bowl) and position the fixing clip (D) manually.

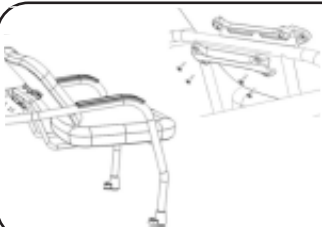

- 2** Position the backrest with the side bracket 01 (C) on the base/seat set (F) tube. Carefully assemble, and align the bracket side 02 (L), using a Phillips head screwdriver to fix the 04 screws. Make sure the screws are securely (firmly) fixed.

Note: this washbasin has a differential that increases comfort. Once assembled, the backrest allows reclining movement for a better body fit.

- 3** Position the totem (E) with the bowl facing up and assemble the base/seat assembly (F) by fixing with the screws/nuts kit (G), using a Phillips head screwdriver for the screws and an open-end wrench 13 for the nuts.

Note: Ask someone to help you hold the nuts with the open-end wrench through the rear access of the totem while tightening the screws with the Phillips head screwdriver from the outside.

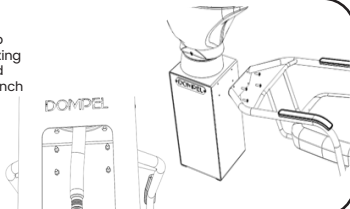

- 4** Position the Totem (E) and fix it to the bowl (A) by using a Phillips head screwdriver to tighten the 06 screws (H). Use the rear opening of the totem to gain access.

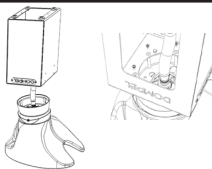

- 5.1** Basic valve assembly only: To assemble the valve and shower set on the bowl, remove the fitted handle and the threaded valve finish. Then, fit the valve to the bottom of the bowl and thread the valve finish on the top of the bowl, thus giving the necessary tightening. Reattach the handle manually. Thread the shower onto the connector.

Instalação sem aquecedor

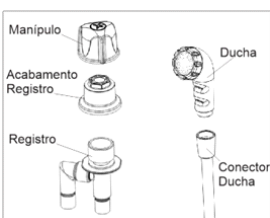

5.2 Simple command valve assembly: To assemble the valve and shower on the bowl, remove the sealing washers and the simple control valve clip and fit the valve with a sealing washer to the top of the bowl. Then, assemble the other sealing washer and thread the clip on the bottom of the tub. When assembling the hose, ensure the smaller sealing washer is correctly seated in the hose connection. Remove the sealing washers and the shower clip, and fit the shower with the bracket and a sealing washer on the top of the bowl. Then, assemble the other sealing washer and thread the clip on the bottom of the bowl.

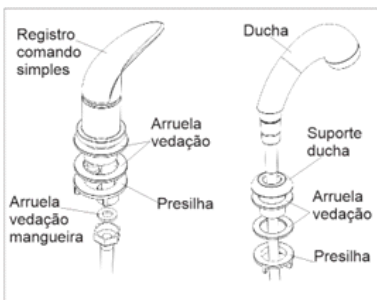

5.3 Single lever valve assembly: To assemble the valve and shower on the bowl, remove the metal clip and hose connector from the single lever valve and fit it to the top of the bowl. Then, assemble the metal clip and thread the hose connector, fixing the single lever. When assembling the hose, ensure the smaller sealing washer is seated in the hose connection. Remove the sealing washers and the shower clip and fit the shower head with the bracket and a sealing washer to the top of the bowl, then assemble the other sealing washer and thread the clip to the bottom of the bowl.

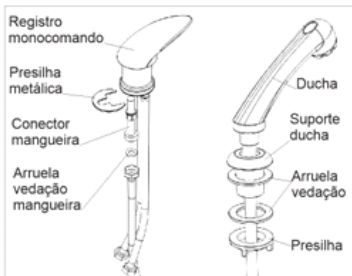

6 Important! This washbasin can be equipped with flexible hoses, connections, single lever type valves, and other components prepared for installation in places with heating with an independent hot/cold water distribution system such as gas heaters, floaters, and the like. If necessary, the installation is done by using a system with electric heating, and, in this case, the indicated heater is the Lorenzetti "Versátil" model. Access to the specific bracket for the heater is through the back of the totem. The assembly diagram, in this case, must follow the indication aside:

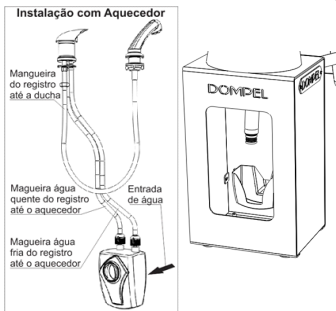

Fit the neck rest (B) to the bowl (A)

- 7** Use an Allen wrench 6 to adjust the firmness setting of the bowl swivel. Tighten the bowl side screws (clockwise) for a tighter fit, which is ideal, or loosen the screws (counterclockwise) for a lighter/smoothier fit.

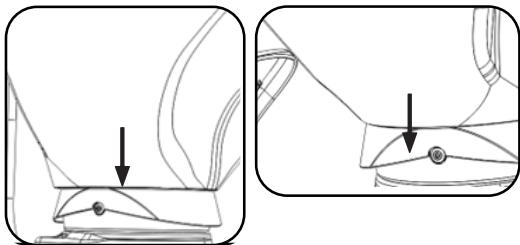

CLEANING AND MAINTENANCE

Do not use metallic spatulas, brushes and cleaning agents such as alcohol, acetone, kerosene, gasoline, bleach, thinner, solvents, varsol, vinegar or other chemical or abrasive products not recommended in this manual. For easy cleaning, use a solution of warm water and mild soap, then dry thoroughly. Plastic parts cannot be washed with hot water. Carry out periodic cleaning, accumulated dust affects the beauty of the product, making the next cleaning difficult.

ESPAÑOL

LUGAR DE INSTALACIÓN

Instale su producto Dompel en una ubicación nivelada sin ranuras ni parches, evitando el movimiento de balanceo y de vibración. El lugar debe estar ventilado, que no permita la incidencia directa de la luz solar, que esté alejado de fuentes de calor (estufa, hornos, etc.) y productos inflamables. Se requiere una conexión a una fuente de agua para instalar este producto.

SEGURIDAD

Evite accidentes. Después de desembalar el producto, mantenga el material de embalaje fuera del alcance de los niños.

INSTALACIÓN Y MONTAJE

- 1** Con la cuba (A) hacia abajo y apoyada en el piso sobre alguna protección (puede ser la propia caja del embalaje), colocar la manguera de salida de agua (C) en el desagote (que está fijado en la cuba) e instalar el seguro de fijación (D) de manera manual.

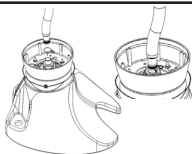

- 2** Posicionar el respaldo con el soporte lado 1 (C) en el tubo del conjunto base/asiento (F). Ensamblar con cuidado, alineando el soporte lado 2 (L) y utilizar un destornillador Phillips para fijar los 4 tornillos. Asegurarse que los tornillos queden seguros (firmes).

Obs.: este lavatorio cuenta con un diferencial que aumenta el confort ya que, después de armado, el respaldo permite movimientos de inclinación para un mejor apoyo del cuerpo.

- 3** Posicionar el tótem (E) con la cuba para arriba y ensamblar el conjunto base/asiento (F) fijándolo con el kit tornillos/tuercas (G) utilizando un destornillador Phillips para los tornillos y una llave de boca 13 para las tuercas. Obs.: pedir ayuda a alguien para que sujete las tuercas con la llave de boca por la parte de atrás del tótem mientras se aprietan los tornillos con el destornillador Phillips por el exterior.

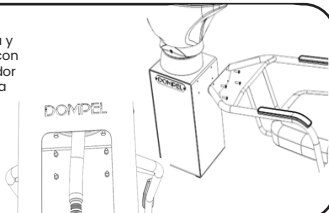

4 Colocar el tótem (E) y fijarlo a la cuba (A) utilizando un destornillador Philips para apretar los 6 tornillos (H). Utilizar la abertura trasera del tótem para acceder a ellos.

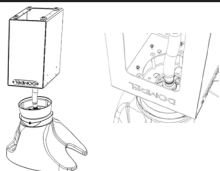

5.1 Solo montaje Registro Básico: Para ensamblar el juego registro y ducha en la cuba, retirar la manija instalada y la terminación enroscada del registro. Luego colocar el registro en la parte inferior de la cuba y enroscar la terminación de la canilla en la parte superior de la cuba, ajustando lo necesario. Colocar nuevamente la manija de forma manual. Enroscar la ducha en el conector.

Instalação sem aquecedor



5.2 Montaje de registro comando simple: Para montar el registro y ducha en la cuba, retirar las arandelas de sellado y el seguro del registro comando simple y colocar el registro con una arandela de sellado en la parte superior de la cuba, luego colocar la otra arandela de sellado y enroscar el seguro en el fondo de la cuba. Al colocar la manguera asegurarse que la arandela selladora más pequeña esté correctamente encajada en la conexión de la manguera. Retirar las arandelas de sellado y el seguro de la ducha y colocar la ducha con el soporte y una arandela de sellado en la parte superior de la cuba, luego colocar la otra arandela de sellado y enroscar el seguro en la parte inferior de la cuba.

Instalação comando simples

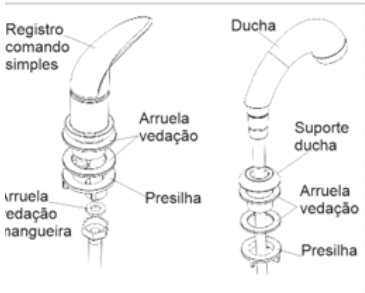
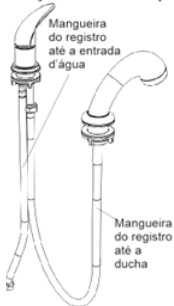

5.3 Montaje de registro monocomando: Para montar el registro y ducha en la cuba, retirar el seguro metálico y el conector de la manguera del registro monocomando y colocarlo en la parte superior de la cuba, luego montar el seguro metálico y enroscar el conector de la manguera fijando el monocomando. Al colocar la manguera, asegurarse que la arandela de sellado más pequeña esté correctamente colocada en la conexión de la manguera. Retirar las arandelas de sellado y el seguro de la ducha y colocar la ducha con el soporte y una arandela de sellado en la parte superior de la cuba, luego colocar la otra arandela de sellado y enroscar el seguro en el fondo de la cuba.

Instalação monocomando

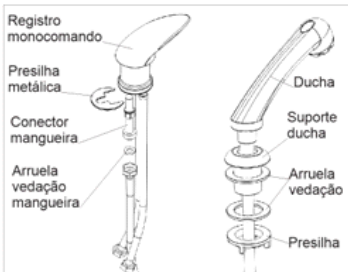
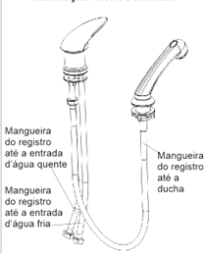

6 ¡Importante! Este lavatorio puede estar equipado con mangueras flexibles, conexiones, registro del tipo monocomando y demás componentes preparados para su instalación en lugares que disponen de calentamiento con sistema de distribución independiente de agua caliente/fría como calentadores a gas, calderas y similares. De ser necesario, se puede hacer la instalación mediante un sistema de calefacción eléctrica, en este caso se recomienda el calentador modelo "Versátil" de Lorenzetti. El acceso al soporte específico del calentador es por la parte de atrás del tótem. El esquema de montaje en este caso debe seguir la siguiente indicación:

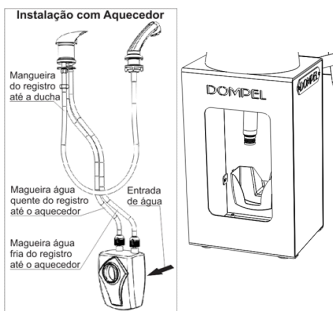

Colocar el apoyo para el cuello (B) en la cuba (A)

7 Utilizar una llave Allen 6 para regular la firmeza del giro de la cuba. Apretar los tornillos laterales de la cuba (en el sentido de las agujas del reloj) para un ajuste más firme, que es el ideal, o aflojar los tornillos (en el sentido contrario) para un ajuste más ligero/ suave.

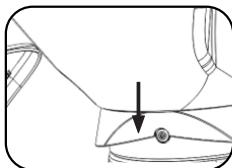
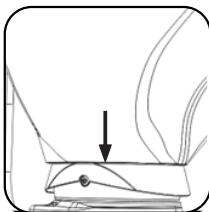

LIMPIEZA Y MANTENIMIENTO

No utilice espátulas metálicas, cepillos y agentes de limpieza como alcohol, acetona, queroseno, gasolina, lejía, diluyente, solventes, varsol, vinagre u otros productos químicos o abrasivos no recomendados en este manual. Para facilitar la limpieza, use una solución de agua tibia y jabón suave, luego seque completamente. Las piezas de plástico no se pueden lavar con agua caliente. Efectuar limpiezas periódicas, el polvo acumulado afecta la belleza del producto, dificultando la próxima limpieza.

INFORMAÇÕES TÉCNICAS | TECHNICAL INFORMATION | INFORMACIONES TÉCNICAS

LAVATÓRIO TEXAS (SOMENTE FERRAGENS S/CUBA)

Capacidade/Capacity/Capacidad	150 kg	330.69 ib
Altura máxima/Maximum height Altura máxima	1010 mm	45.44 fb
Altura mínima/Minimum height Altura mínima	997 mm	44.85 fb
Largura/Widht/Ancho	585 mm	26.32 ffb
Comprimento/Lenght/Longitud	1140 mm	51.29 fb
Peso líquido/Net weight/Peso neto	20.84 kg	45,94 ib
Peso bruto/Gross weight/Peso bruto	23.48 kg	51.76 ib
Medidas caixa/Box measurements Medidas de la caja	1115X610X610 mm	50.16X27.44X27.44 fb
Volume total/Total volume Volumen total	0.41 m ³	0.41 m ³

CUBA LAV TEXAS RESINA DE ALTA PERFORMANCE

Largura/Widht/Ancho	600mm	26.32 fb
Comprimento/Lenght/Longitud	570 mm	51.29 fb
Peso líquido/Net weight/Peso neto	3.52 kg	7.76 lb
Peso bruto	5.40 kg	11.90 lb
Medidas caixa/Box measurements Medidas de la caja	600X570X440mm	26.99X25.64X19.79 lb
Volume total/Total volume/Volumen total	0.15 m ³	0.15 m ³
Ângulo reclino cuba	20°	20°

CUBA DE PORCELANA CHAMP PORCELANA (TEXAS)

Largura/Widht/Ancho	530 mm	23.84 fb
Comprimento/Lenght/Longitud	580 mm	26.09 fb
Peso líquido/Net weight/Peso neto	16.88 kg	37.21 lb
Peso bruto	18.94 kg	41.76 lb
Medidas caixa/Box measurements Medidas de la caja	580X440X530mm	23.84X19.79X26.09 fb
Volume total/Total volume/Volumen total	0.14 m ³	0.14 m ³
Ângulo reclino cuba	20°	20°

IMPORTANTE I IMPORTANT ! IMPORTANTE

PT - A Dompel não se responsabiliza por defeitos decorrentes da má instalação. Nunca arraste o produto, se necessário, solicite ajuda a outra pessoa para remover o produto do lugar. Não deposite recipientes com alta temperatura em cima do seu produto, sob o risco de danificar partes plásticas.

EN - Dompel is not responsible for defects resulting from poor installation. Never drag the product, if necessary, ask someone else to help you remove the product from its place. Do not place high-temperature containers on top of your product, at the risk of damaging plastic parts.

ES - Dompel no se hace responsable de los defectos derivados de una mala instalación. Nunca arrastre el producto, si es necesario, pídale a otra persona que lo ayude a quitar el producto de su lugar. No coloque recipientes de alta temperatura encima de su producto, ya que corre el riesgo de dañar las piezas de plástico.

PT- GARANTIA

Garantia no Brasil

O prazo de garantia legal, segundo o código de defesa do consumidor, nos termos do artigo 26.11 da lei 8.078/90 estabelece 90 dias para reclamação de falhas no funcionamento do produto a partir da data da compra, comprovado através de nota fiscal. Confiante na qualidade de seus produtos, a Dompel oferece 90 dias a mais do estabelecido em sua linha de móveis, totalizando 180 dias a partir da data da compra. Para demais itens o prazo de garantia permanece 90 dias.

Termo de garantia

As garantias legal e/ou especial compreendem a substituição de peças e mão de obra no reparo de defeitos devidamente constatados pelo fabricante como sendo de fabricação. Caso o produto apresente algum defeito no funcionamento dentro do prazo de garantia, o consumidor deverá entrar em contato com a loja onde o produto foi adquirido, acompanhado do produto e da nota fiscal referente ao mesmo para realizar o reparo ou troca do equipamento. A Dompel não se responsabiliza por danos no produto caso não sejam observados os cuidados na utilização e correta montagem mencionados neste manual.

Perdas de garantia

- Passado o tempo de garantia de 6 meses;
- Na utilização do produto, se não forem observadas as instruções e recomendações contidas no manual de instruções;
- Tiver ocorrido uso inadequado ou mau uso do produto, descuido, ou ainda, o produto tiver sofrido alterações ou modificações estéticas e/ou funcionais, bem como tiver sido realizado conserto por pessoas ou entidades não credenciadas pelo grupo Dompel;
- Houver sinais de violação do produto, remoção e/ou adulteração do número de série.

EN - GUARANTEE

You should consult the place of acquisition for warranty

ES - GARANTÍA

Para garantía, consulte el sitio de adquisición del producto.